



NAHTLOSE DICKWANDROHRE

JETZT NEU IM LAGERPROGRAMM

Klöckner Stahl- und Metallhandel

klöckner & co multi metal distribution

2 NAHTLOSE DICKWANDROHRE

Wir führen ab sofort lagerhaltig nahtlose Stahlrohre nach EN 10297/EN 10210 in den Güten S355/E355. Wir liefern in handelsüblichen Längen und Fixlängen-zuschnitten.

Außendurchmesser von 21,3 bis 660 mm
Wandstärken von 2,3 bis 100 mm

NUTZEN SIE UNSEREN UMFASSENDEN SERVICE!

- Auf Maß gesägt (Toleranz nach Anforderung)
- Serienzuschnitte
- Endenbearbeitung auf Anfrage
- Oberflächenbearbeitung nach Wunsch

DARÜBER HINAUS LIEFERN WIR SONDER-
ABMESSUNGEN UND ANARBEITUNGEN NACH
KUNDENSPEZIFISCHEN ANFORDERUNGEN!

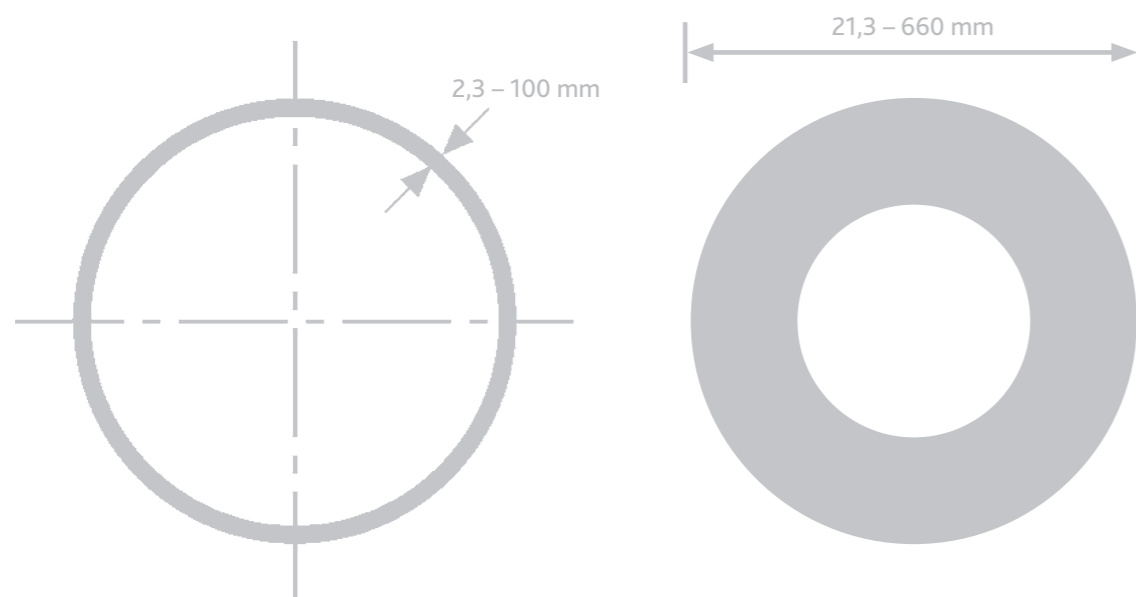

3

MASCHINENBAU



KRANBAU



SCHIFFBAU

LANDMASCHINEN



STAHLKONSTRUKTIONEN



Klöckner Stahl- und Metallhandel GmbH

Zentrale

Am Silberpalais 1

D-47057 Duisburg

Telefon +49 (0) 203-307-0

Telefax +49 (0) 203-307-5245

E-Mail kontakt@kloeckner.de

www.kloeckner-stahl-und-metallhandel.de

Ihr Ansprechpartner:



TECHNISCHE ÄNDERUNGEN UND IRRTUM VORBEHALTEN.